

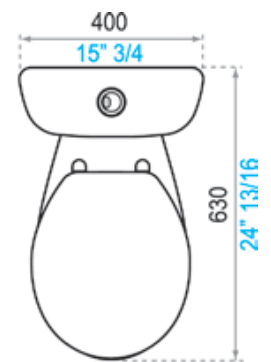

HOGAR / Inod C Boton DD Blanco Verde
Milan Fiesta
 COD. 91012202

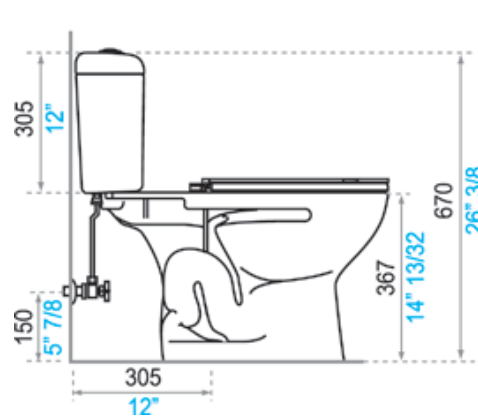

*medidas en milímetros
 *medidas en pulgadas

Descripción:

- Diseño de dos piezas.
- Inodoro de alta eficiencia - HET.
- Doble descarga:
 3.5 lts para líquidos y 4.8 lts para solidos.

Normas Generales de Cumplimiento:

- NTE - INEN 1571: 2011
 Artefactos sanitarios requisitos.
- ASME A112.19.2: 2008
 Instalaciones sanitarias de plomería cerámica.
- ASME A 112.14.2: 2006
 Inodoros de doble descarga.

Características Técnicas Generales:

- Fabricado en porcelana sanitaria vitrificada.
- Esmaltado en todas sus áreas visibles.
- La absorción de las piezas es inferior al 0.5%.
- Espesor mínimo de 6 mm en cualquier parte de la pieza.
- Sin defectos, picaduras, fisuras ó deformaciones.

Evaluación Dimensional :

| | |
|-----------------------------------|---|
| Peso del Producto | 27.12 kg |
| Medida de pared a desagüe | 305 mm |
| Nivel mínimo de agua en el tanque | 187 mm |
| Altura sello de la trampa de agua | 52 mm |
| Área del espejo de agua | 125 x 100 mm |
| Tolerancia dimensional | medidas < 200 mm el 5% y > 200 mm el 3% |

Colores



Incluye:

